

Halbierte Montagezeit
Half installation time
Temps de montage réduit de moitié



Deutsch / German / Allemand:
Englisch / English / Anglais:
Französisch / French / Français:

Seite / Page 2 – 3 und 8 – 14
Seite / Page 4 – 5 und 8 – 14
Seite / Page 6 – 7 und 8 – 14

Inhalt

1. Bestimmungszweck
2. Allgemeines
3. Sicherheitshinweise
4. Hinweise für den Transport
5. Hinweise für die Aufstellung
6. Hinweise für die Inspektion, Wartung, Instandsetzung
7. Technische Daten
8. Zubehör
9. Gewährleistung
10. Service
11. Aufbauvarianten und Montage

1. Bestimmungszweck

Standsockel 0396 und 0376, Höhe 200 mm sind als Unterbau von Einzelschränken oder Schrankreihen der Typen H370/H390 und H375/H395 und Aufstellung am Boden konzipiert. Abhängig vom Material, Stahlblech pulverlackiert oder Edelstahl, können die Sockel im Innen- und Außenbereich aufgestellt werden. Sie sind geeignet Komponenten und Geräte der Industrie aufzunehmen.

2. Allgemeines

Diese Anleitung

- richtet sich an ausgebildete Fachkräfte der Industrie und des Handwerks um Sockel normgerecht auszurüsten, aufzustellen und anzuschließen.
- ist Bestandteil des Produkts.

Bitte bewahren Sie diese sorgfältig auf. Dies gilt gleichfalls für Montage- und Bedienungsanleitungen von weiterem Zubehör.

Bei Nichtbeachtung der Anleitung sowie nicht bestimmungsgemäßem Gebrauch übernehmen wir keine Haftung für evtl. Schäden an oder durch Benutzer und Dritte.

- wird laufend überprüft und gegebenenfalls aktualisiert (technische Änderungen vorbehalten) – siehe <https://www.haewa.de/dialog-kontakt/download-center>.

Die Produktbeschreibung ist auf unserer Website unter der jeweiligen Artikelnummer angegeben.

Der Lieferumfang beinhaltet: 1 Sockel bestehend aus zwei Packstücken

- a) Eckteile mit vormontierter Front- / Rückblende, 4 Klipsmutter M8 mit Erdungsspitzen (Erdungsspitzen nur bei Stahlblechvariante), 4 Sperrzahnschrauben M8 x 16, 4 Verschlussstopfen. Zusätzlich für optionale Anreihung weiterer Sockel: 2 Sperrzahnschraube M8 x 16, 2 Sperrzahnmutter M8 sowie Montageanleitung
- b) 4 Querteile (Sockeltiefe)

Alle Informationen gelten für den Sockel ohne weitere Bearbeitung.

3. Sicherheitshinweise

Die besonderen Hinweise und technischen Daten der Seiten 2 bis 3 dieser Anleitung sind zu beachten, damit Gefahren für Leib und Leben bestmöglich minimiert werden können.

Beachten Sie die für Ihre Niederspannungs-Schaltgerätekombination geltenden Normen und Vorschriften.

Stellen Sie sowohl beim Transport, Verbringen an den Aufstellort, Innenausbau, (nachträgliche) Bearbeitung durch geeignete Maßnahmen – idealerweise Verschrauben am Boden und ggf. zusätzliche Sicherung durch Gurte o.ä. – sicher, dass das Produkt im verbauten Zustand nicht kippt.

Beachten Sie ebenfalls Anleitungen von weiterem Zubehör.

Drehmomentangaben sind einzuhalten.

Für den nach dieser Anleitung aufgestellten Sockel ist ein Potenzialausgleich nach DIN EN 61439-1 konstruktiv vorhanden.

Zusätzliche Maßnahmen, für einen der Anwendung angepassten Potenzialausgleich, sind kundenseitig auszuführen.

Stellen Sie sicher, dass am Aufstellort kein grober Schmutz und (bei Stahlblech pulverlackiert) keine starke Feuchte vorhanden ist und das Produkt waagrecht steht.

Die auf Seite 3 angegebenen maximalen statischen Belastungen, dürfen nicht überschritten werden.

Beachte: Sockel in Edelstahlausführung sind grundsätzlich für die Freiluftaufstellung geeignet.

4. Hinweise für den Transport

Sockel und Schrank im verbauten Zustand sind – vorzugsweise auf Palette – stehend zu transportieren. Das Produkt muss während des Transports durch geeignete Maßnahmen gegen Kippen gesichert werden – Lastverteilung, Schwerpunkt beachten.

Es wird empfohlen, vor dem Transport die Querteile zu verschrauben und die vorhandenen zusätzlichen Befestigungsbohrungen in den Eckteilen zu nutzen.

Beachte: Vor dem Anheben (z.B. mittels Stapler) sind grundsätzlich die Vorder- und Rückblende zu entfernen.

Achtung: Beim Absetzen muss die Last immer gleichmäßig auf allen Eckteilen verteilt sein! Ein ruckhaftes Aufsetzen ist zu vermeiden.

5. Hinweise für die Aufstellung

a) Aufstellung, Befestigung am Boden:

Das Produkt muss während des Aufstellens am Boden, im verbauten Zustand am Schrank, durch geeignete Maßnahmen gegen Kippen gesichert werden.
– Lastverteilung, Schwerpunkt beachten. Eine waagrechte Aufstellung ist Voraussetzung für den Erhalt der IP-Schutzart des aufmontierten Schrankes. Dies gilt vor allem bei Schränken mit 2-türig überlappenden Türen.

Die Befestigung des Sockels am Boden ist durch Verschrauben auszuführen. Die Befestigungsmittel müssen für den Boden geeignet sein.

Bei Verwendung von Nivellierfüßen sind geeignete Maßnahmen gegen Kippen zu treffen. Weiter sind in Abhängigkeit der Breite/Tiefe und Gesamtgewicht eventuell Verstärkungen (Zubehör oder kundenspezifische Anfertigung) zwischen Nivellierfüße und Sockel zu montieren.

b) Befestigung am Schrank:

Bei schweren Lasten ab 1t, Einsatz von Nivellierfüßen oder dergleichen, sind die zusätzlichen Befestigungsbohrungen der Eckteile und des Schrankbodens zu nutzen.

Stahlblechvariante: 4 x Sperrzahnschraube M8 x 16, Art-Nr. 3003-9500-08-16 (1 Satz = 100 St.), 4 x Klipsmutter M8, Art-Nr. 8101-0087-06-00 (Art-Nr. Satz = 100 St.: 2070-9103-48-00)

Edelstahlvariante: 4 x Sperrzahnschraube M8 x 16, Art-Nr. 3005-6921-08-16 (1 Satz = 100 St.), 4 x Klipsmutter M8 Art-Nr. 8101-0087-01-01 (Art-Nr. Satz = 100 St.: 2070-9203-38-02)

6. Hinweise für die Inspektion, Wartung, Instandsetzung

Bitte prüfen Sie, gegebenenfalls im Rahmen der Revision, mindestens 1 x jährlich

- die tragenden Eckteile und die Oberfläche auf Beschädigung.
- den einwandfreien Zustand der Befestigung.

Tauschen Sie beschädigte Teile aus und verwenden nur hawa Originalteile.

Geben Sie bei der Beschaffung von Ersatzteilen, zu deren Identifizierung, die Artikelnummer des Sockels – siehe Innenseite – oder Breite und Tiefe an.

7. Technische Daten

Statische Belastungen:

Maximale Belastung inklusive Schrankgewicht – siehe Hinweise für die Aufstellung: 15.000 N

Vermerk:

Für das Anheben und Transportieren gelten die Lasten des jeweiligen Schranktyp.

Angaben zum Drehmoment:

Unterstehende Angaben wurden einmalig an Sockel Typ 0396 und 0376 und Serienschränken mit Standardlackierung und aus Edelstahl ermittelt und **stellen** unter optimalen Bedingungen (beispielweise gerades Ansetzen Gewinde formender Schrauben) **verbindliche Werte dar**.

- Verbindung Schrank – Sockel: 11 Nm
- Front-/Rückblende: 4 Nm
- Anreihen von Sockel (Eckteile): 11 Nm
- Schutzleiter
- Befestigen zusätzlicher Schutzleiterkabel/-bänder an vorhandene Bohrungen: Stahlblech: 9 Nm/Edelstahl: 6 Nm
- weitere Angaben siehe Detailzeichnungen

8. Zubehör

Passendes Zubehör finden Sie unter <https://www.hawa.de/loesungen-produkte/schranksysteme/produkte/schranksysteme/zubehoer>.

Eine Montageanleitung liegt dem Zubehör bei – sofern nicht selbsterklärend.

9. Gewährleistung

Es gelten unsere AGB. <https://www.hawa.de/unternehmen/impressum>.

Für Druckfehler übernehmen wir keine Haftung.

10. Service

Die für Ihren Ort zuständige Vertriebsniederlassung finden Sie auf der letzten Seite.

Contents

1. Application
2. General Information
3. Safety Instructions
4. Instructions for Transport
5. Instructions for Installation
6. Instructions for Inspection, Maintenance, Repair
7. Technical Data
8. Accessories
9. Warranty
10. Service
11. Construction Methods and Mounting

1. Application

The free-standing bases 0396 and 0376, height 200 mm, are designed to be mounted beneath individual cabinets or cabinet combinations of the H370 / H390 and H375 / H395 series and for installation on the floor. Depending on the material, i.e. powder-coated sheet steel or stainless steel, the bases are suitable for interior and exterior use. They are best suited for housing industrial components and devices.

2. General Information

These instructions

- are meant for technical staff in industry and trade trained to equip, set up and connect bases in compliance with the applicable standards.
- are an integral part of the product.

Please keep them in a safe place for future reference. The same applies to assembly and operating instructions for other accessories.

We do not accept liability for any damage caused to or by users or third parties resulting from non-observance of these instructions and / or improper use.

- are constantly reviewed and updated if necessary (subject to technical changes) – see <https://www.haewa.com/dialogue-contact/download-centre>.

You will find the product descriptions on our website under the respective product code.

The scope of delivery includes: 1 base consisting of two packages

- a) Corner pieces with pre-assembled front and rear panels, 4 clip nuts M8 with grounding pins (grounding pins only for sheet steel version), 4 tooth locking screws M8x16, 4 sealing plugs. Additionally for optional combination of modular bases: 2 tooth locking screws M8x16, 2 tooth locking nuts M8, as well as assembly instructions
- b) 4 lateral parts (base depth)

All details given apply to the base without further adaption.

3. Safety Instructions

The special instructions as well as the technical data specified on pages 4 to 5 of these instructions must absolutely be observed to reduce danger to life and limb as much as possible.

Please take note of the standards and instructions applicable to your combination of low-voltage switchgear.

For any transport including moving to the installation site as well as for interior fittings and any (later) work, take suitable safety measures to secure the product against tilting when installed, ideally by screwing it into the floor and additionally fixing it with straps or similar, if necessary.

The instructions for accessories must also be observed.

Torque specifications must be adhered to.

The design features of the base installed according to these instructions include a potential equalizer in compliance with DIN EN 61439-1.

Any additional potential equalizing measures, which are adapted to the given application, must be provided by customer.

Ensure that there is no coarse dirt and (for powder-coated sheet steel) no excessive moisture at the installation site and that the product stands level.

The maximum static loads as specified on page 5 must not be exceeded.

Note: Bases in stainless steel design are generally suitable for outdoor installation.

4. Instructions for Transport

When assembled, base and cabinet must be transported in an upright position – preferably on a pallet. During transport, the product must be suitably secured against tilting – attention must be paid to load distribution, center of gravity.

It is recommended that the lateral parts be screwed in using the additional fastening holes provided in the corner pieces.

Note: The front and rear panels must always be removed before lifting (e.g. with a forklift).

Attention: When lowering the product, the load must always be equally distributed on all corner pieces! Jerky placing onto the floor must be avoided.

5. Instructions for Installation

a) Installation, floor fastening:

During set-up on the floor when mounted onto the cabinet, the product must be secured against tilting through appropriate measures – attention must be paid to load distribution, center of gravity. Horizontal installation is a requirement for maintaining the IP protection class of the attached cabinet. This applies particularly to cabinets with overlapping double doors!

The base is secured to the floor using screws. The fasteners must be suitable for the given floor.

When using leveling feet, appropriate measures to prevent tilting must be taken. In addition, depending on the width / depth and overall weight, reinforcement brackets (accessories or custom-made) must be installed between the leveling feet and the base, if necessary.

b) Attachment to cabinet:

For heavy loads of 1 ton or more, when using leveling feet or similar, the additional fastening holes of the corner pieces and the cabinet bottom must be used.

For sheet steel version: 4 x tooth locking screw M8 x 16, product code 3003-9500-08-16 (1 set = 100 units), 4 x clip nut M8, product code 8101-0087-06-00 (product code of set = 100 units: 2070-9103-48-00)

Stainless steel version: 4 x tooth locking screw M8 x 16, product code 3005-6921-08-16 (1 set = 100 units), 4 x clip nut M8 product code 8101-0087-01-01 (product code of set = 100 units: 2070-9203-38-02)

6. Instructions for Inspection, Maintenance and Repair

Please check at least once a year in the framework of an inspection, as appropriate:

- load-carrying corner pieces and surface for damage.
- perfect condition of the attachment.

Replace damaged parts and use original hawa parts only.

When purchasing spare parts please state the product code of the base to ensure identification – see inside of door – or its width and depth.

7. Technical Data

Static loads:

Maximum load including weight of cabinet – see Instructions for Installation: 15.000 N

Note:

The loads specified for the respective cabinet type apply to lifting and transport.

Torque specifications:

The specifications stated below have been uniquely determined for base types 0396 and 0376 and standard stainless steel cabinets with standard finish and are **deemed to be binding** under optimum conditions (e.g. straight fitting of thread-forming screws).

- Connection cabinet – base: 11 Nm
- Front/Rear panel: 4 Nm
- Combination of modular bases (corner pieces): 11 Nm
- Protective ground conductor
- Fixing of additional grounding cables / grounding straps to existing drill holes: sheet steel: 9 Nm / stainless steel: 6 Nm
- For further information, see detail drawings

8. Accessories

You will find suitable accessories under <https://www.hawa.com/solutions-products/cabinet-systems/products/cabinet-systems/accessories>.

Assembly instructions are enclosed with the accessories unless self-explanatory.

9. Warranty

These instructions are subject to our General Terms and Conditions. <https://www.hawa.com/company/imprint>

We do not accept liability for printing errors.

10. Service

You will find the location of the sales office responsible for your area on the last page.

Sommaire

1. Utilisation prévue
2. Général
3. Consignes de sécurité
4. Remarques concernant le transport
5. Remarques concernant l'installation
6. Remarques concernant l'inspection, l'entretien et la réparation
7. Caractéristiques techniques
8. Accessoires
9. Garantie
10. Service
11. Méthodes de construction et de montage

1. Utilisation prévue

Les socles 0396 et 0376, hauteur 200 mm, sont conçus comme l'infrastructure d'armoires individuelles ou de rangées d'armoires du type H370/H390 et H375/H395 et pour une installation au sol. En fonction du matériel – tôle d'acier poudrée ou acier inoxydable – les socles peuvent être installés à l'intérieur ou à l'extérieur. Ils conviennent à l'accueil de composants et d'appareils industriels.

2. Général

Ce manuel

- s'adresse à du personnel qualifié formé de l'industrie et de l'artisanat en mesure d'équiper, d'installer et de raccorder correctement les socles.
- fait partie du produit.

Veillez à le conserver soigneusement. Cela s'applique également aux instructions de montage et d'utilisation d'autres accessoires.

Nous n'endossons aucune responsabilité pour les éventuelles blessures de l'utilisateur ou de tiers en cas de non respect du manuel et d'une utilisation non conforme.

- est contrôlé en continu et éventuellement actualisé (sous réserve de modifications techniques) – voir <https://www.haewa.fr/dialogue-contact/telechargement>.

La description de produit est fournie sur notre site Internet sous le numéro d'article respectif.

L'étendue de la livraison comprend : 1 socle composé de deux colis.

a) Pièces d'angle avec panneau frontal et arrière pré-monté, 4 écrous à enclipser M8 avec pointes de mise à la terre (pointes de mise à la terre uniquement pour la variante en tôle d'acier), 4 vis à embase crantée M8 x 16, 4 bouchons de fermeture. En plus pour la juxtaposition optionnelle de socles supplémentaires : 2 vis à embase crantée M8 x 16, 2 écrous à embase crantée M8, ainsi que le manuel de montage

b) 4 pièces transversales (profondeur de socle)

Toutes les informations s'appliquent pour le socle sans autre transformation.

3. Consignes de sécurité

Respecter les remarques particulières et les caractéristiques techniques des pages 6 à 7 de ce manuel afin de réduire au maximum les dangers de blessures et de mort.

Respectez les normes et prescriptions en vigueur pour votre combinaison d'appareils de commutation à basse tension.

Lors du transport, du séjour sur le lieu d'installation, de l'aménagement intérieur, du traitement (ultérieur), veillez au moyen de mesures appropriées – idéalement un vissage au sol et éventuellement une sécurisation supplémentaire avec des sangles ou accessoires similaires – à ce que le produit ne bascule pas à l'état monté.

Respectez également les instructions des autres accessoires.

Respectez les indications de couple.

Une compensation de potentiel selon la DIN EN 61439-1 est fournie au niveau constructif pour le socle installé selon le présent manuel.

Des mesures supplémentaires doivent être réalisées par le client pour une compensation de potentiel adaptée à l'application.

Assurez vous que le lieu d'installation ne présente pas d'encombrement grossier ni de forte humidité (en cas de tôle d'acier poudrée) et que le produit soit installé à l'horizontale.

Les sollicitations statiques maximales fournies à la page 7 ne doivent pas être dépassées.

Attention : les socles en acier inoxydable sont généralement adaptés à une installation à l'extérieur.

4. Remarques concernant le transport

Le socle et l'armoire à l'état installé doivent être transportés à la verticale – de préférence sur une palette. Pendant le transport, le produit doit être sécurisé par des mesures appropriées contre le basculement – respecter la distribution des charges, le centre de gravité.

Avant le transport, il est recommandé de visser les pièces transversales et d'utiliser les perçages de fixation supplémentaires présents dans les pièces d'angle.

Attention : Avant de soulever (par ex. avec un élévateur), retirer le panneau avant et arrière.

Attention : Lors du décrochage, la charge doit toujours être distribuée régulièrement sur toutes les pièces d'angle ! Eviter un dépôt brusque.

5. Remarques concernant l'installation

a) Installation, fixation au sol :

Pendant l'installation au sol, le produit doit être sécurisé contre le basculement, à l'état monté sur l'armoire, par des mesures appropriées – respecter la distribution des charges, le centre de gravité. Une installation horizontale est la condition pour la conservation de l'indice de protection de l'armoire installée. Cela vaut en particulier pour les armoires avec des portes à deux vantaux superposés.

La fixation du socle au sol doit être réalisée par vissage. Les moyens de fixation doivent être appropriés pour le sol.

En cas d'utilisation de pieds de nivellement, prendre des mesures appropriées contre le basculement. En outre, en fonction de la largeur/profondeur et du poids total, monter éventuellement des renforcements (accessoires ou fabrication spécifique du client) entre les pieds de nivellement et le socle.

b) Fixation à l'armoire :

En cas de charges lourdes à partir d'une tonne, d'utilisation de pieds de nivellement ou similaire, utiliser les perçages de fixation supplémentaires des pièces d'angle et du fond de l'armoire.

Version en tôle d'acier : 4 x vis à embase crantée M8 x 16, n° d'art. 3003-9500-08-16 (1 jeu = 100 pcs), 4 x écrous à enclipser M8, n° d'art. 8101-0087-06-00 (n° d'art. jeu = 100 pcs : 2070-9103-48-00)

Version en acier inoxydable : 4 x vis à embase crantée M8 x 16, n° d'art. 3005-6921-08-16 (1 jeu = 100 pcs), 4 x écrous à enclipser M8 n° d'art. 8101-0087-01-01 (n° d'art. jeu = 100 pcs : 2070-9203-38-02)

6. Remarques concernant l'inspection, l'entretien, la réparation

Veuillez contrôler, éventuellement dans le cadre de la révision, au moins 1 fois par an

- la présence de dommages sur les pièces d'angle structurelles et la surface.
- l'état parfait de la fixation.

Remplacez les pièces endommagées et n'utilisez que des pièces d'origine hawa.

Lors de la commande de pièces détachées, indiquez en vue de leur identification le numéro d'article du socle – voir à l'intérieur – ou la largeur et la profondeur.

7. Caractéristiques techniques

Charges statiques :

Charge maximale, y compris poids de l'armoire – voir les remarques concernant l'installation : 15 000 N

Remarque :

Pour le levage et le transport, appliquer les charges de chaque type d'armoire.

Données concernant le couple :

Les données ci-dessous ont été calculées une fois sur les socles de type 0396 et 0376 et les armoires de série avec peinture standard et en acier inoxydable et représentent, dans des conditions optimales (par ex. pose droite de vis formant un filetage) des valeurs obligatoires.

- Raccordement armoire – socle : 11 Nm
- Panneau avant/arrière : 4 Nm
- Rangée de socles (pièces d'angle) : 11 Nm
- Conducteur de protection
- Fixation de câbles/bandes de conducteurs de protection supplémentaires sur les perçages présents : tôle d'acier : 9 Nm/acier inoxydable : 6 Nm
- Pour plus d'informations, voir les schémas détaillés

8. Accessoires

Vous trouverez les accessoires adaptés à l'adresse <https://www.hawa.fr/solutions-produits/systemes-darmoires/produits/armoires/accessoires>.

Des instructions de montage sont jointes aux accessoires – excepté s'ils sont auto-explicatifs.

9. Garantie

Nos CGV s'appliquent. <https://www.hawa.fr/lentreprise/mentions-legales>

Nous n'endossons aucune responsabilité pour les erreurs d'impression.

10. Service

Vous trouverez sur la dernière page le site de distribution responsable de votre localité.

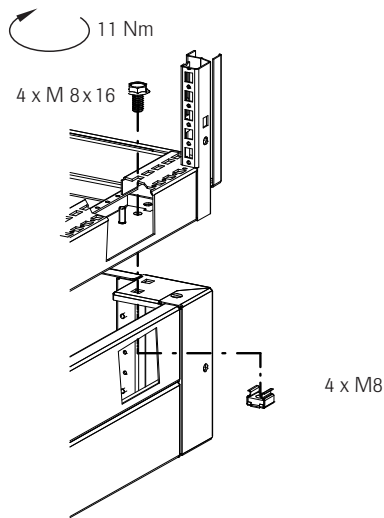
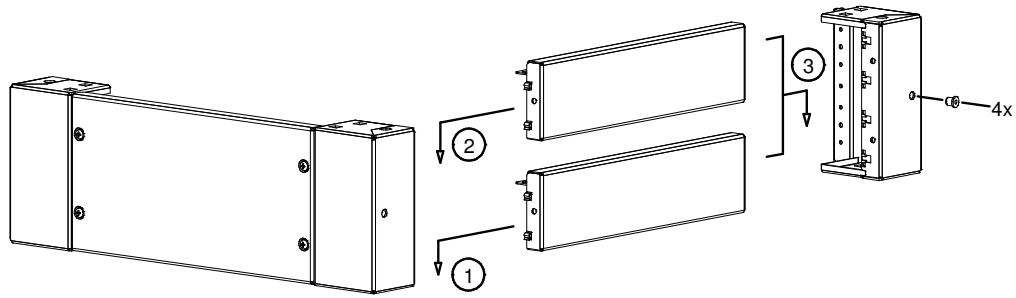

Nachträgliche Demontage Sockelquerteil
 Subsequent disassembly of the horizontal base panel
 Démontage ultérieur du panneau horizontal du socle

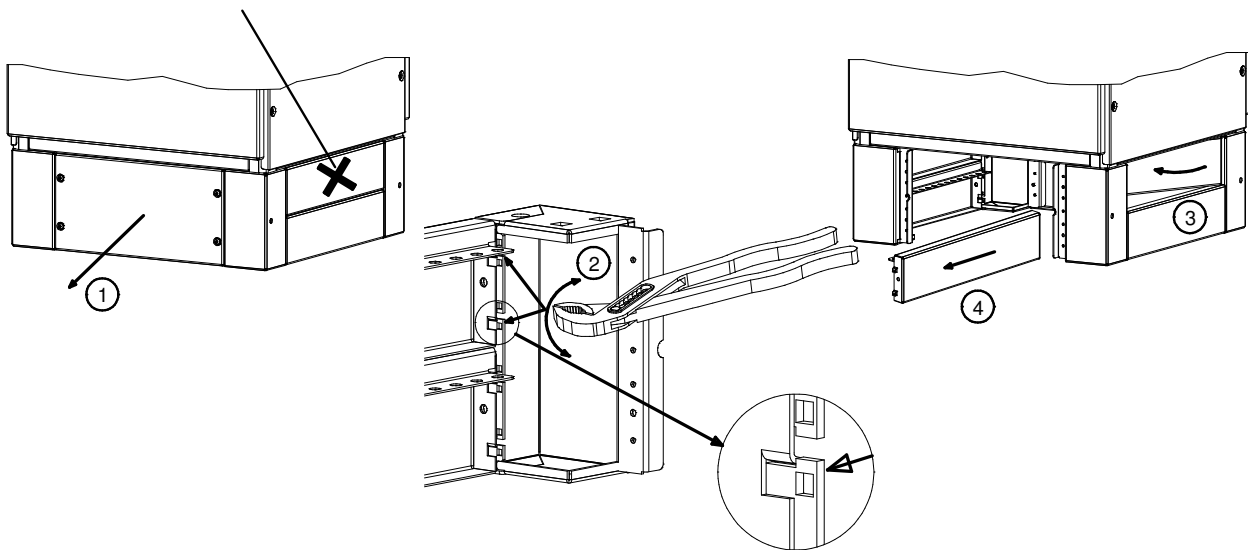

11. Sockelmontage Breite 1600/2000 mm und Anreihung von Sockel
 11. Base mounting width 62.99"/78.74" and baying base
 11. Montage du socle largeur 1600/2000 mm et la base de aboiements

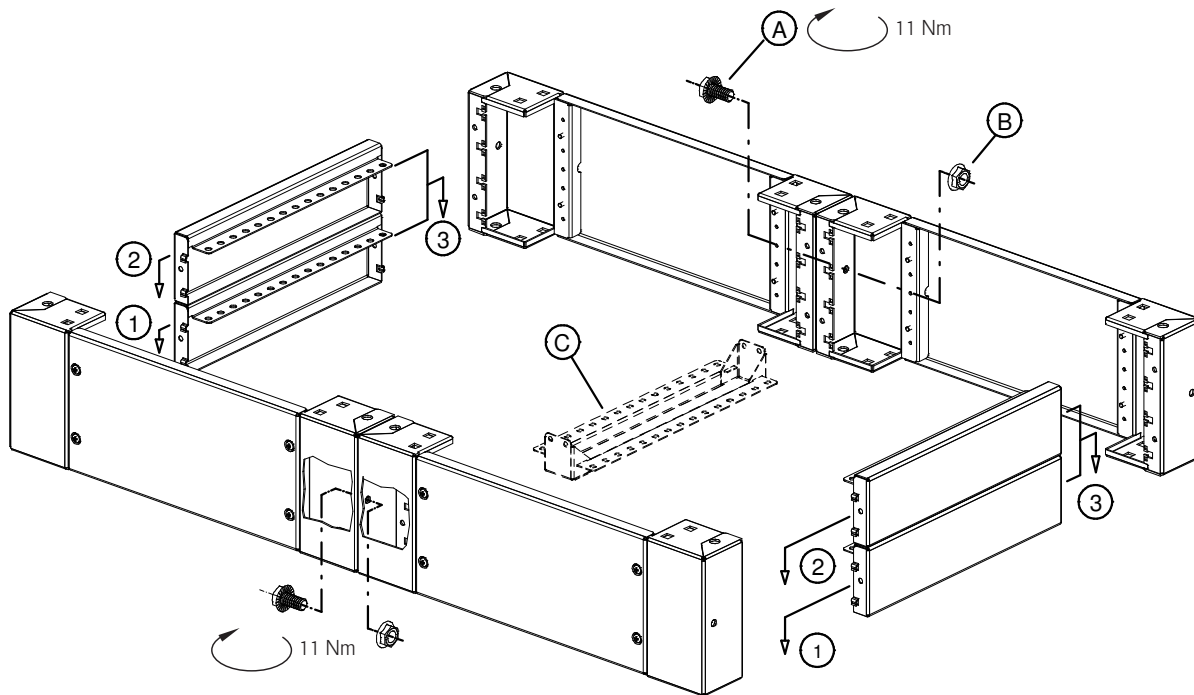

- Ⓐ (2 x) Sperrzahnschraube M8 x 16 (Bestell-Nr. 3003-9500-08-16 / in Edelstahl 3005-6921-08-16)
 Self-locking bolt with serrated bearing surface M8 x 16 (Order No. 3003-9500-08-16 / stainless steel 3005-6921-08-16)
 Axe de sécurité par dents de blocage M8 x 16 (Référence 3003-9500-08-16 / acier inoxydable 3005-6921-08-16)
- Ⓑ (2 x) Sperrzahnmutter M8 (Bestell-Nr. 3003-9500-08-00 / in Edelstahl 3005-6923-08-00)
 lock nut M8 (Order No. 3003-9500-08-00 / stainless steel 3005-6923-08-00)
 Ecrou frein M8 (Référence 3003-9500-08-00 / acier inoxydable 3005-6923-08-00)
- Ⓒ
 Empfehlender Einbau von Sockel-Quertraverse
 Recommended mounting of base cross bar
 Montage recommandé de la traverse horizontale

Montage bei H370/H390
 Assembly at H370/H390
 Assemblage avec H370/H390

A: Sockel auf der Rückseite zurückgesetzt	0396.xxxx.40.xx	/	0376.xxxx.40.xx
A: Base mounted backwards at the rear side	0396.xxxx.40.xx	/	0376.xxxx.40.xx
A: Face arrière du socle montée en arrière	0396.xxxx.40.xx	/	0376.xxxx.40.xx

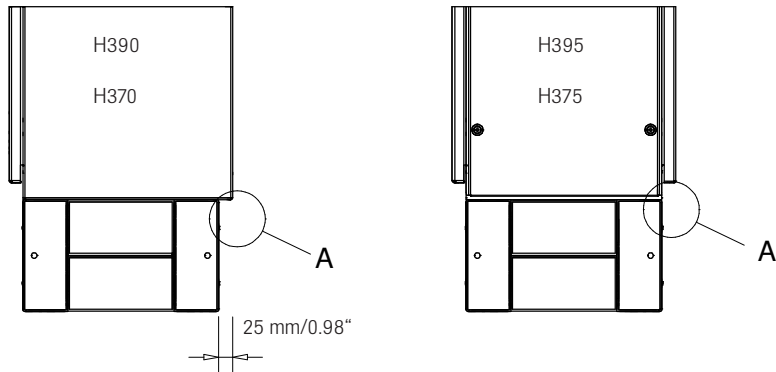

B: Sockel auf der Rückseite bündig	0396.xxxx.41.xx	/	0376.xxxx.41.xx
B: Base flush mounted at the rear side	0396.xxxx.41.xx	/	0376.xxxx.41.xx
B: Face arrière du socle montée à fleur	0396.xxxx.41.xx	/	0376.xxxx.41.xx

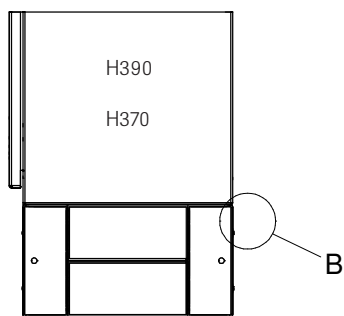

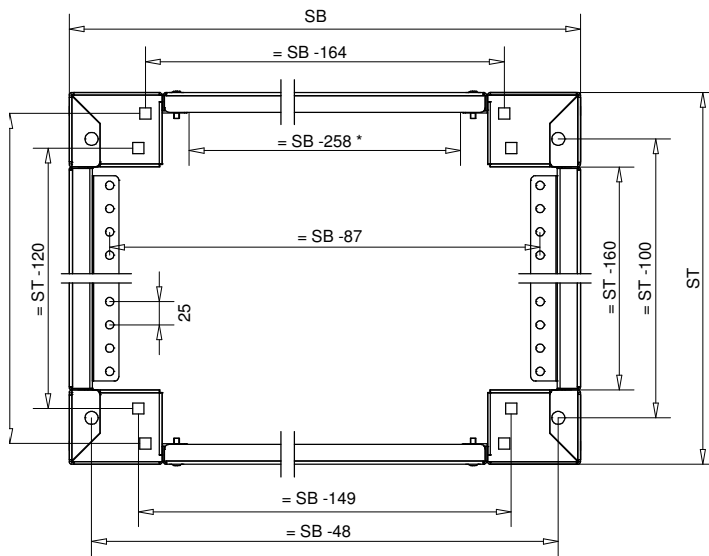

SB = Sockelbreite = Schrankbreite
= Base width = Cabinet width
= Largeur du socle = Largeur de l'armoire

ST = Sockeltiefe = Schranktiefe -50 mm
= Base depth = Cabinet depth -1.97"
= Profondeur du socle = Profondeur de l'armoire -50 mm

ST = Sockeltiefe = Schranktiefe -25 mm
(nur H390 Ausführung B)
= Base depth = Cabinet depth 0.98"
(only H390 version B)
= Profondeur du socle = Profondeur de l'armoire -25 mm
(seulement H390 version B)

* Lichte Öffnung ohne Längsteil
Clear opening without vertical panel
Ouverture utile sans panneau vertical

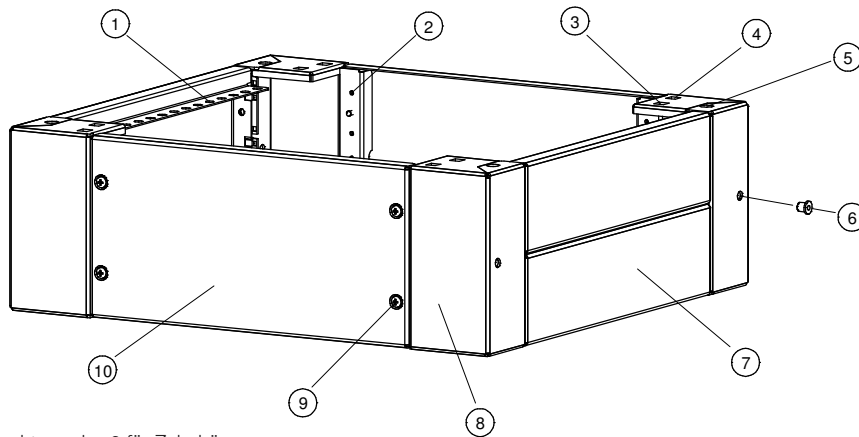

- ① Rasterlochtung $d = 9$ für Zubehör
Hole pattern $d = 0.35$ " for accessories
Perforation $d = 9$ mm pour accessoires
- ② Bohrung 4,5 mm für Direktmontage der Kabelzugentlastungsschiene
0.18" drilling for direct mounting of the cable support rail
Perçage 4,5 mm pour le montage direct du rail serre-câbles
- ③ Quadratloch 12/12 passend für Klipsmutter M8 mit Erdungsspitzen zur Sockelbefestigung am Schrank
Square hole 12/12 suitable for clip nuts M8 with ground tips for base attachment at the cabinet
Découpe carrée 12/12 pour des écrous-clips M8 avec pointe de mise à la terre pour la fixation du socle à l'armoire
- ④ Quadratloch 12/12 passend für Verstärkungswinkel, Lenkrollen und Nivellierfüße
Square hole 12/12 suitable for reinforcement brackets, swivel casters and levelling feet
Découpe carrée 12/12 pour des équerres de renfort, roulettes orientables et vérins
- ⑤ Bohrung 14 mm zur Sockelbefestigung auf dem Schaltschrank als Schrankaufsatz
Drilling 0.55" for base attachment on the cabinet roof
Perçage 14 mm pour la fixation du socle sur le toit de l'armoire
- ⑥ Bohrung 10 mm zur gegenseitigen Sockelverschraubung kann mit Verschlussstopfen geschlossen werden (im Beipack enthalten)
0.39" drilling for screw attachment of the bases. Drilling can be closed with plugs (included in the delivery contents)
Perçage 10 mm pour la fixation des socles par vis. Le perçage peut être fermé à l'aide de bouchons (inclus dans le conditionnement)
- ⑦ Sockel-Querteil einhängbar ohne Verschraubung (kann zusätzlich verschraubt werden)
Horizontal base panel placed onto the bolts without screws (can additionally be bolted)
Panneau horizontal du socle peut être accroché, ne nécessite pas de vis (fixation par vis est supplémentaire possible)
- ⑧ Sockel-Eckteil
Base corner section
Pièce d'angle du socle
- ⑨ Sonder-Gewindeschneidschraube M6x25
Customized self-tapping screw M6x25
Vis autotaraudeuse spéciale M6x25
- ⑩ Sockel-Längsteil
Vertical base panel
Panneau vertical du socle



Kabelzugentlastungsschiene: 1 Stück für Schrankbreite: 400, 600, 800, 850, 1000, 1100, 1200 mm

Cable support rail: 1 piece for cabinet width: 15.75", 23.62", 31.50", 33.46", 39.37", 43.31", 47.24"

Rail serre-câbles : 1 pièce pour largeurs d'armoires : 400, 600, 800, 850, 1000, 1100, 1200 mm

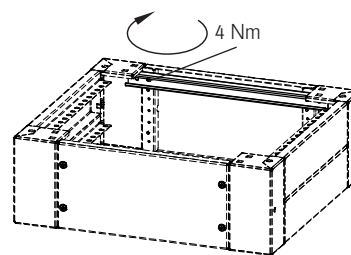

Kabelzugentlastungsschiene: 1 Stück für Schrankbreite: 400, 600, 800, 850, 1000, 1100, 1200 mm
Befestigungswinkel: 1 Satz

Cable support rail: 1 piece for cabinet width: 15.75", 23.62", 31.50", 33.46", 39.37", 43.31", 47.24"
Attachment brackets: 1 set

Rail serre-câbles : 1 pièce pour largeurs d'armoires : 400, 600, 800, 850, 1000, 1100, 1200 mm
Equerres de fixation : 1 jeu

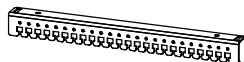
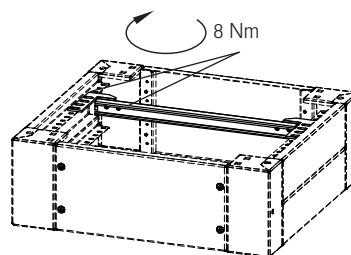

Schirmschiene EMV: 1 Stück für Schrankbreite: 600, 800, 1000, 1200 mm

EMI/RFI-shield rail: 1 piece for cabinet width: 23.62", 31.50", 39.37", 47.24"

Rail protégé CEM : 1 pièce pour largeurs d'armoires : 600, 800, 1000, 1200 mm

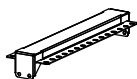
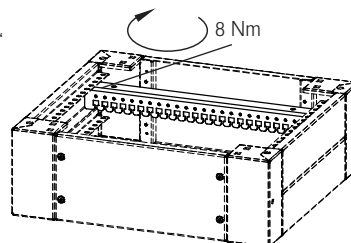

Sockel-Quertraverse: 1 Stück für Schranktiefe: 400, 500, 600, 800 mm

Base cross-bar: 1 piece for cabinet depth: 15.75", 20.47", 23.62", 31.50"

Traverse transversale du socle : 1 pièce pour profondeur de cellule : 400, 500, 600, 800 mm

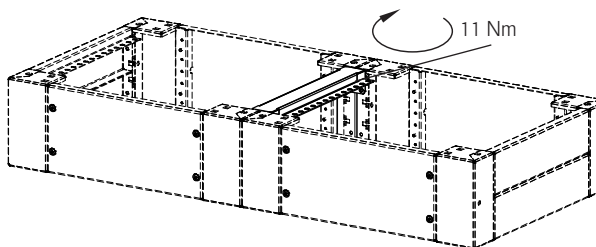



Sockel-Längsteil 100 mm hoch: 1 Stück für Schrankbreite:
400, 600, 800, (1600) 1000, (2000) 1200 mm

Vertical base panel height 3.94": 1 piece for cabinet width:
15.75", 23.62", 31.50", (62.99") 39.37", (78.74") 7.24"

Panneau vertical du socle 100 mm : 1 pièce pour largeurs
d'armoires : 400, 600, 800, (1600) 1000, (2000) 1200 mm

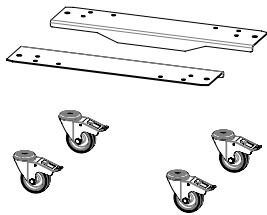
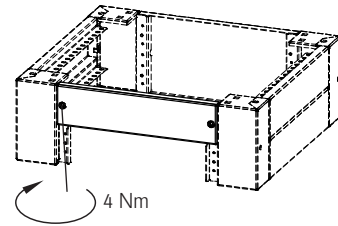

Verstärkungswinkel: 1 Satz für Schrankbreite: 600, 800 mm
4x Lenkrolle: nur in Verbindung mit Verstärkungswinkel

Reinforcement brackets: 1 set for cabinet width: 23.62", 31.50",
4x swivel caster: to be used only on connection with reinforcement
brackets

Équerres de renforcement : 1 jeu pour largeurs d'armoires: 600,
800 mm
4 x roulette pivotante : utilisation seulement avec équerres de
renforcement

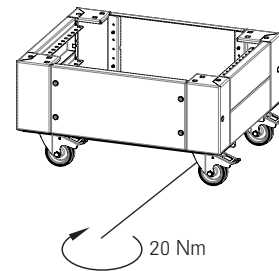

Nivellierfüße: 1 Satz

Levelling feet: 1 set

Vérins : 1 jeu

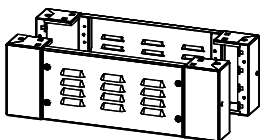
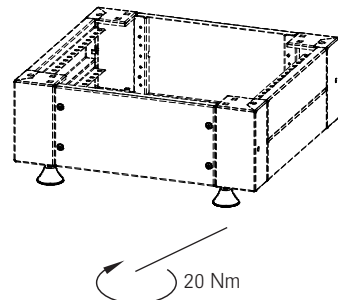

Sockel-Längsteil gekieimt: 1 Satz für Schrankbreite: 600, 800 mm

Vertical base panel with ventilation slots: 1 set for cabinet width:
23.62", 31.50"

Panneau vertical du socle avec ouies de ventilation
1 jeu pour largeurs d'armoires : 600, 800 mm

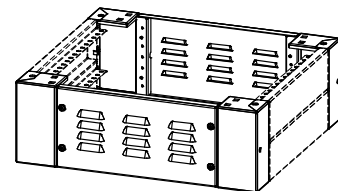

Einbaumöglichkeiten Sockel – Quertraverse
 Mounting possibilities bas – cross-bar
 Possibilités de montage du socle – traverse transversale

Einbau in obere Montageebene
 Mounting in upper mounting plane
 Montage dans le plan de montage supérieur

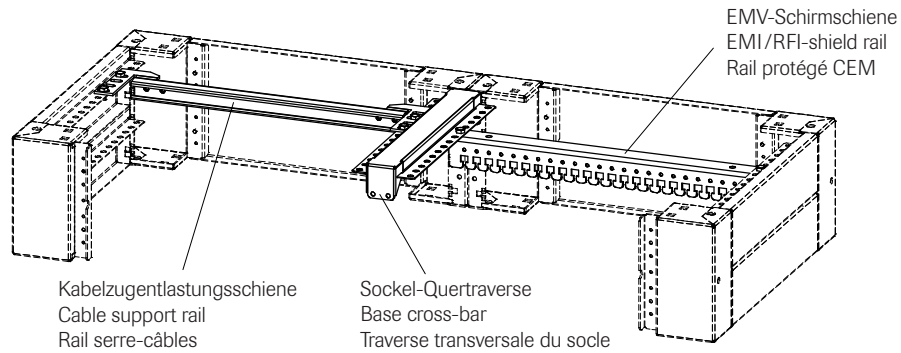

Einbau in untere Montageebene
 Mounting in lower mounting plane
 Montage dans le plan de montage inférieur

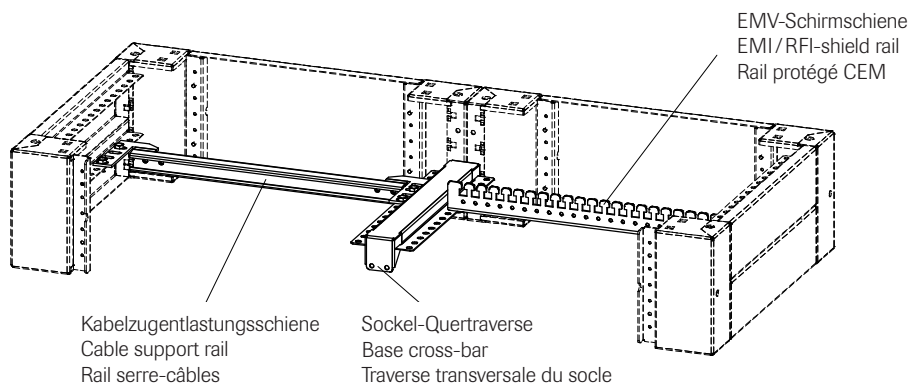

Empfohlener Einbau bei Anreihung und Sockelbreite 1600 und 2000 mm
 Recommended mounting for modular installation and base width 62.99" and 78.74"
 Montage recommandé en cas de juxtaposition pour socle largeur 1600 et 2000 mm

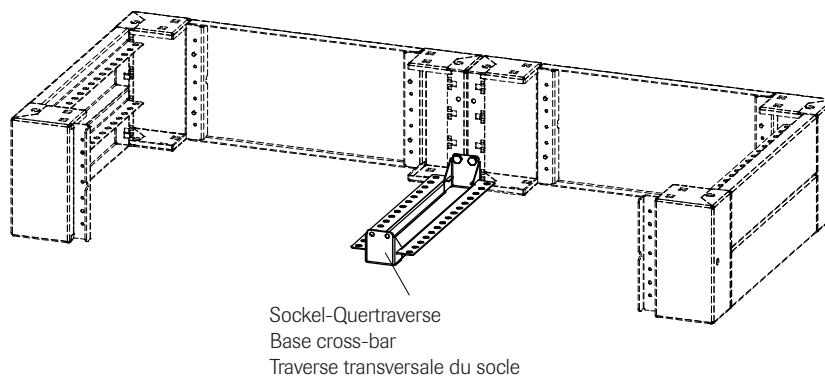

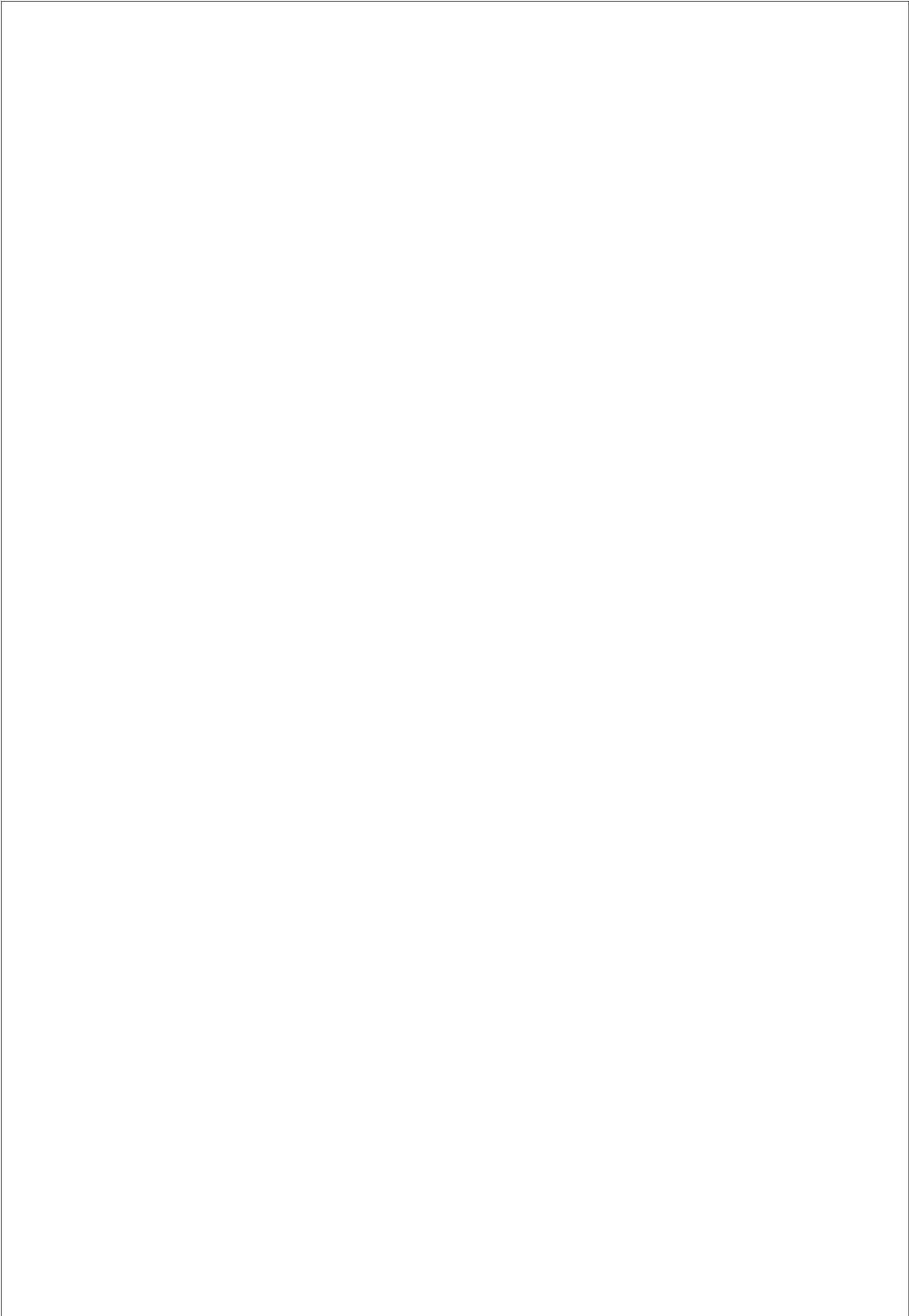



häwa GmbH
 Industriestraße 12
 D 88489 Wain
 Tel. +49 7353 98460
 info@haewa.de
 www.haewa.de

D 08451 Crimmitschau

Sachsenweg 3
 Tel. +49 3762 95271/2
 vertrieb.c@haewa.de

D 47167 Duisburg

Gewerbegebiet Neumühl
 Theodor-Heuss-Str. 128
 Tel. +49 203 346530
 vertrieb.d@haewa.de

D 63477 Maintal
 Dörnigheim

Carl-Zeiss-Straße 7
 Tel. +49 6181 493031
 vertrieb.rm@haewa.de

A 4020 Linz

Schmachtl GmbH
 Pummererstraße 36
 Tel. +43 732 76460
 office.linz@schmachtl.at

CH 8967 Widen

häwa (schweiz) ag
 Gyrenstrasse 5a
 Tel. +41 43 3662222
 info@haewa.ch

DK 6400 Sonderborg

Eegholm A/S
 Grundtvigs Allé 165 - 169
 Tel. +45 73 121212
 eegholm@eegholm.dk

E 48450 Etxebarri

Hawea Ibérica, s.l.
 Poligono Leguizamon
 Calle Guipuzcoa, Pab.9
 Tel. +34 944 269521
 hawea@ctv.es

F 67600 Sélestat

häwa France Sarl
 22, Rue Roswag
 Tel. +33 672 71 3309
 info@haewa.fr

I 88489 Wain

häwa Italia
 Industriestraße 12
 Tel. +49 7353 9846115
 info@haewa.it

NL 7548 CV Enschede

häwa Nederland B.V.
 De Plooy 6
 Tel. +31 53 4321835
 info@haewa.nl

SE 88489 Wain

häwa Schweden
 Industriestraße 12
 Tel. +49 7353 98460
 info@haewa.se

SE 19561 Arlandastad
 (only for tools)

Nelco Contact AB
 Dalens Gata 7
 Tel. + 46 875 47040
 info@nelco.se

USA Duluth, GA 30097

haewa Corporation
 3768 Peachtree Crest Drive
 Tel. +1 770 9213272
 info@haewa.com



SCHRANKSYSTEME



X-FRAME



GEHÄUSE



ZUBEHÖR



KLIMATISIERUNG



LEITUNGSKANÄLE



SONDERBAUTEN



WERKZEUGE